

## Hebe- und Kippvorrichtung Typ 27000



Hebe- und Kippvorrichtung Typ 27000

## Ergonomisches Arbeiten

### Einsatzbereich

Eine besonders ergonomische und sichere Handhabung von 200 l-, 300 l Normbeschickungswagen und Sonderbehälter bietet die Hebe- und Kippvorrichtung Typ 27000. Sie ist eine unentbehrliche Hilfe zum Befüllen von Maschinen und Anlagen unter Gewährleistung hoher Hygienestandards.

### Ausführung

- Vorrichtung komplett aus Edelstahl, W.-Nr. 1.4301 mit glasperl gestrahlter Oberfläche
- Hubgabel mit Sicherungsbeschlag zum sicheren Heben und Kippen des Beschickungswagens
- Antrieb mittels korrosionsgeschützter Rollenkette
- Hygienische Hubsäule mit leicht abnehmbarer Säulenverkleidung für maximale wartungsfreundlichkeit
- Die Hebekippvorrichtung Typ 27000 ist CE-konform und von der BG abgenommen

### Ausführung

- Anpassung für Sonderbehälter möglich
- Kippvorrichtung für höhere Hublasten lieferbar
- Stationäre oder mobile Ausführung
- Auf Wunsch mit Tisch oder Transportbandanbindung
- Optional mit integrierter Verwiegung lieferbar

### Technische Daten

Netzanschluss	3x400V, weitere Optionen
Nennleistung	0,75 kW
Netzfrequenz	50 Hz, weitere Optionen
Kipphöhe	>5.000 mm
Kippwinkel	>120°
Hubgewicht	Max. 350 kg
Hubgeschwindigkeit	5 m/min.
Eigengewicht	Ab 300 kg netto
Schutzart	IP65/54

Technische Änderungen vorbehalten

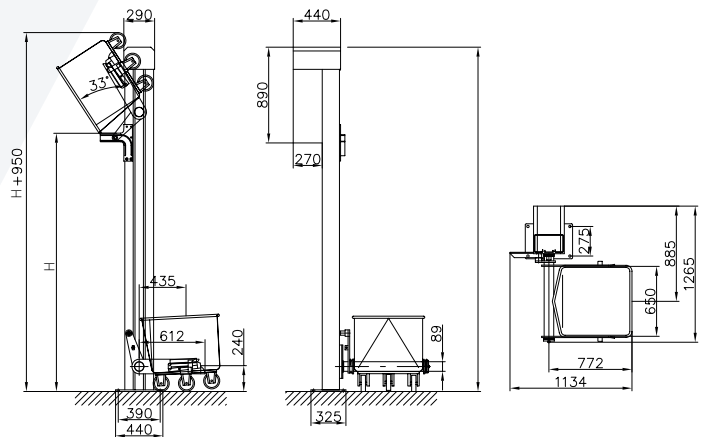

## Kontakt

CN: shanghai@frontmatec.com  
Telefon: +86 215 859 4850

DK: kolding@frontmatec.com  
Telefon: +45 763 427 00

NL: rijssen@frontmatec.com  
Telefon: +31 886 294 000

UK: birmingham@frontmatec.com  
Telefon: +44 121 313 3564

[frontmatec.com](http://frontmatec.com)

DE: beckum@frontmatec.com  
Telefon: +49 252 185 070

ES: barcelona@frontmatec.com  
Telefon: +34 932 643 800

RU: moscow@frontmatec.com  
Telefon: +7 495 424 9559

US: kansascity@frontmatec.com  
Telefon: +1 816 891 2440